



# Manual del Usuario

**SENSOR  
SPA-2000**

Felicitaciones,  
usted ha adquirido un producto con la calidad de JFL Alarmes, producido en Brasil con la más alta tecnología de fabricación. Este manual presenta las funciones y las características principales del equipo.

# ÍNDICE

1 INTRODUCCIÓN.....	3
1.1 CARACTERÍSTICAS GENERALES.....	3
2 DIMENSIONES.....	3
3 INSTALACIÓN.....	3

# 1 INTRODUCCIÓN

El sensor SPA-2000 está indicado para instalaciones en puertas/portones de acero, incluso en lugares donde es necesario instalarlo a nivel del suelo. El SPA-2000 es lo suficientemente fuerte como para soportar el paso de vehículos.

## 1.1 CARACTERÍSTICAS GENERALES

Resistencia mecánica: 2000 Kg.

Distancia del imán: hasta 30 mm.

Cable: Alta resistencia flexible.

Salida de alarma: normalmente cerrada (NC)

Dimensiones: 142x78x22 mm

Peso aproximado: 200 gramos.

## 2 DIMENSIONES

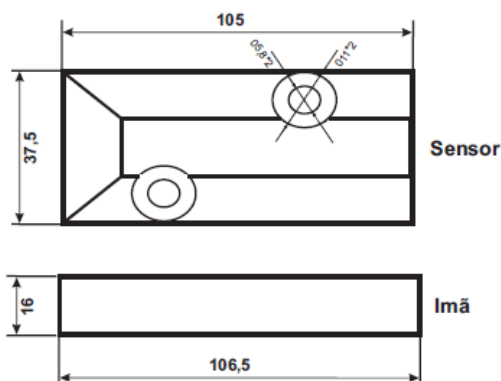

**Sensor:**

(L x A x P) → 105 x 9,6 x 37,5 mm

**IMÁN**

(L x A x P) → 106,5 x 15,2 x 16 mm

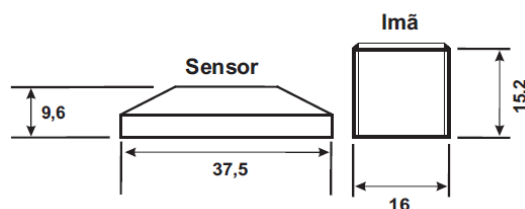

## 3 INSTALACIÓN

1 - Instale el sensor lo más cerca posible del imán y no exceda el límite de 30 mm.

2 - Asegúrese de que el lugar de instalación sea estable y no ocurran vibraciones que puedan generar falsas alarmas.

## GARANTÍA

JFL EQUIPAMENTOS ELETRÔNICOS INDUSTRIA E COMERCIO LTDA, garantiza este producto por un periodo de 12 meses a partir de la fecha de adquisición, contra defectos de fabricación que impidan el funcionamiento dentro de las características técnicas especificadas del producto. Durante el periodo de vigencia de la garantía, JFL reparará (o cambiará, a criterio propio), cualquier componente que presente defecto, exceptúanse la batería que se gastan naturalmente.

Exceptúanse de la garantía los defectos ocurridos por:

- Instalación fuera del estándar técnico especificado en este manual
- Utilización inadecuada
- Violación del producto
- Fenómenos atmosféricos y accidentales

La visita de persona técnica a local diverso dependerá de autorización expresa del cliente, quien se responsabilizará de los gastos resultantes del viaje o el producto deberá ser devuelto a la empresa vendedora para reparo.



**JFL EQUIPAMENTOS ELETRÔNICOS IND. COM. LTDA**

Rua João Mota, 471 - Jardim das Palmeiras  
CEP 37.540-000 - Santa Rita do Sapucaí / MG  
Fone: (35) 3473-3550

[www.jfl.com.br](http://www.jfl.com.br)

SENSOR SPA-2000 REV.: 01 29/06/2020